



HEERING®

MONTAGEHANDLEIDING HARDSCHUIM- HOEKEN

LEES VOOR MONTAGE DEZE HANDLEIDING
GOED DOOR EN NEEM BIJ VRAGEN
CONTACT OP MET DE KLANTENSERVICE
VAN HEERING OP NUMMER 0523 - 615 631
OF KIJK OP HEERING.EU BIJ DOWNLOADS
OF VEEL GESTELDE VRAGEN.

HEERING®

MONTAGEHANDLEIDING HARDSCHUIMHOEKEN

TOEPASSING

Hardschuimhoeken zijn duurzame producten voor gebruik voor afwerking van dakranden, overstekken, windveren of boeidelen.

OPSLAG

Hardschuimhoeken in de verpakking en vlak opslaan. Directe blootstelling aan zon en regen tijdens de opslag vermijden. Dit geldt vooral bij tijdelijke opslag op de bouwplaats. Draag hardschuimhoeken met 2 personen. Dit voorkomt buigen en mogelijke schade.

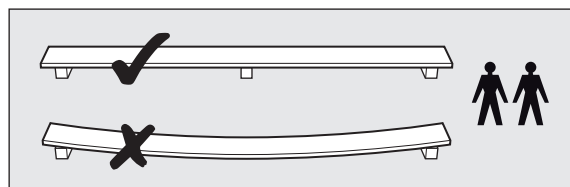

BEHANDELING

De verpakking over de gehele lengte openen om te voorkomen dat er bij het uit de verpakking halen krassen ontstaan. Schuif de hardschuimhoeken niet met de zichtzijdes over elkaar. Breng geen harde en scherpe voorwerpen in contact met de zichtzijde. Bij temperaturen < 10° C, voorzichtig omgaan met hardschuimhoeken vanwege grotere kans op breuk. Onder de 0° C niet verwerken.

ONDERHOUD

Alleen water of niet-schurende huishoudelijke reinigingsmiddelen gebruiken om de hardschuimhoeken te reinigen. Gebruik een zachte katoenen doek en gebruik geen schuursponsjes. Op deze manier wordt oppervlaktevuil verwijderd en behouden de profielen hun oorspronkelijke uiterlijk. Gebruik geen chloorhoudende reinigingsmiddelen. De profielen mogen niet in contact komen met mengsels op basis van bitumen, omdat deze vlekken kunnen veroorzaken die niet meer te verwijderen zijn.

BEVESTIGINGSMIDDELEN

Er zijn verschillende bevestigingsmiddelen beschikbaar. Polytopspijkers en polytopschroeven van roestvrijstaal en torxschroeven die leverbaar zijn in diverse bijpassende unikleuren.

GEREEDSCHAPPEN

De hardschuimhoeken kunnen met gebruikelijk gereedschap bewerkt worden. Gebruik een fijn getande zaag voor een optimaal resultaat. U kunt ook een haakse slijper gebruiken met een segmentvrije diamantschijf die geschikt is voor tegels of met een stalen schijf van 1 mm.

Het is ook mogelijk om te werken met een afkortzaag. In dit geval moet het fijngetande zaagblad ondersteboven worden geïnstalleerd, tenzij een speciaal kunststof zaagblad met negatieve trapeziumvormige vlakke tand wordt gebruikt. Gebruik een HSS-boor zonder centreerpunt voor het boren.

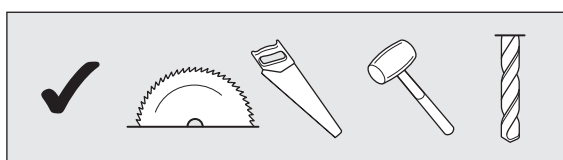

Leun met een ladder of andere harde voorwerpen niet tegen de hardschuimhoeken. Dit voorkomt beschadiging van het oppervlak. Bevestig geen dakgoot of andere zware constructies aan de hardschuimhoeken. Gebruik bij voorkeur een vrijstaande steiger. Monteer de hardschuimhoeken altijd met 2 personen.

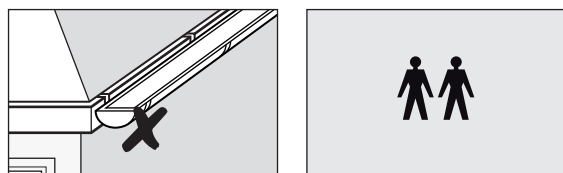
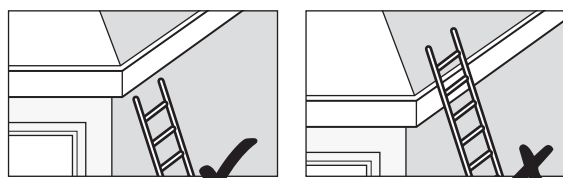

Montagehandleidingen beschrijven meestal standaardsituaties op schilddaken en zadeldaken. Voor speciale toepassingen waar deze montagehandleiding niet in voorziet kunt u contact opnemen met ons op bovengenoemd nummer.

MONTAGE

Bij het gebruik van de schroeven de gaten 1 mm ruimer voorbereiden dan de dikte van de schroef. De montage van het hardschuimhoeken moet worden uitgevoerd op een uitgelijnde houten onderconstructie (gladde plaat of latwerk). De hardschuimhoeken allemaal aan de boven- en onderkant van de bestaande onderconstructie bevestigen. Hardschuimhoeken met een dikte van 9 mm om de 30 cm schroeven en met een dikte van 16 mm om de 60 cm schroeven.

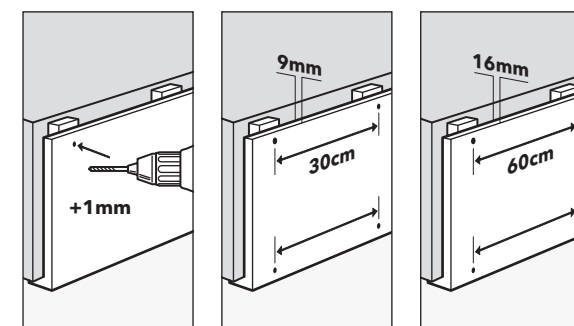

De hardschuimhoeken kunnen verwerkt worden in lengtes tot 6m aan één stuk en maximaal 3 lengtes achter elkaar. Om de panelen te verbinden zijn tussenstukken beschikbaar. Om hoeken af te werken zijn hoekstukken beschikbaar. Deze producten op één van de aangrenzende hardschuimhoeken bevestigen met montage of PVC-lijm, om uitzetting en krimp op te vangen.

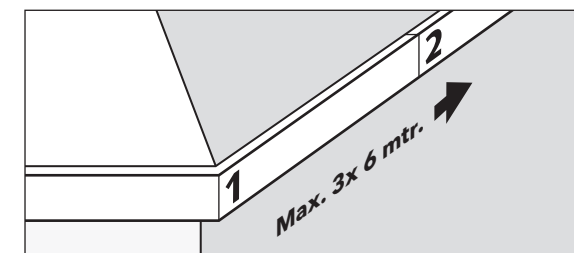

Hou de afstand aan in de tabel om bij gebruik van tussenstukken en hoekstukken om voldoende rekening te houden met uitzetting en krimp.

Temperatuur van het materiaal tijdens de montage	Minimale afstand tussen de profielen per strekkende meter
0 ¼C	2,5 mm
10 ¼C	2,0 mm
20 ¼C	1,5 mm
30 ¼C	1,0 mm
40 ¼C	0,5 mm



Verwijder de beschermfolie van het hardschuimhoeken direct na het installeren van elk paneel om het oppervlakte te controleren op beschadigingen.